

SKU#0600

VIKT 5.3KG

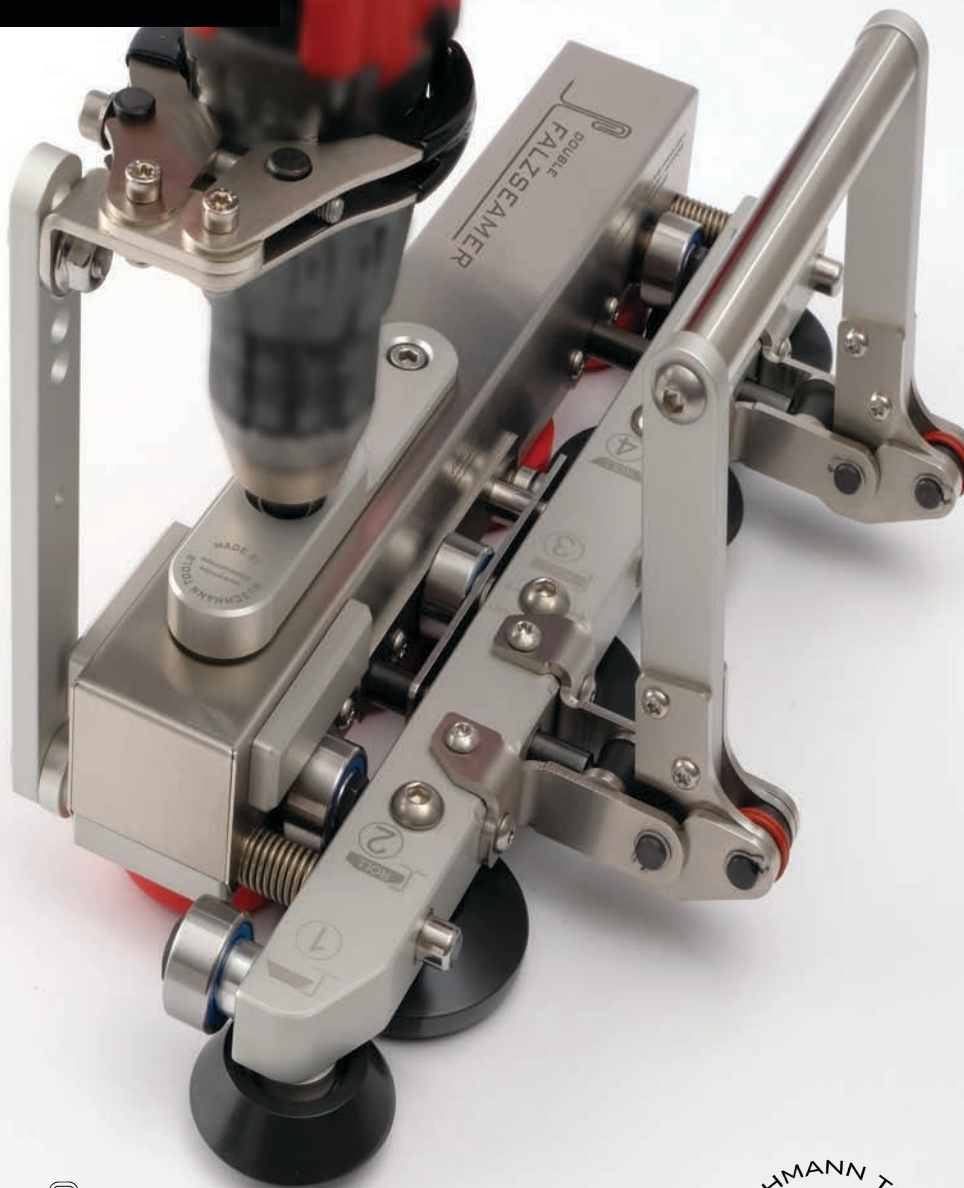

 **DOUBLE**
FALZSEAMER

BUSCHMANN TOOLS
INVENTION
PRODUCTION

MADE BY

DOUBLE FALZ SEAMER

DOUBLE FALZ SEAMER är den perfekta handhållna enheten för perfekt och enkel sömnad av enkel och dubbelstående stygn vid ett och samma tillfälle.

DOUBLE FALZ SEAMER används för sömnad av enkel och dubbelstående stygn på profilen och är lämplig för flera material - Rostfritt stål, stål, aluminium, koppar och zink.

TEKNISKA SPECIFIKATIONER

- VIKT: 5.3 KG

MAX. TJOCKLEK

- ROSTFRITT STÅL: 0,5 MM
- ALUMINIUM, KOPPAR, ZINK: 0,8 MM
- STÅL: 0,7 MM

MAX. HASTIGHET

- 30 M / MIN
- 100 M² / 7 MIN

- DU KAN ANVÄNDA DE DUBBLA OCH ENKELSTÅENDE SÖMMARNA SEPARAT
- PROCESSEN FÖR DUBBEL SÖMNAD ÄR LÄTT ATT FÅ EN ÖVERBLICK ÖVER TACK VARE DET ÖPPNA HUSET
- FRÅN 25 MM SÖMHÖJD KAN ENHETEN ANVÄNDAS UTAN YTTRELLIGARE HÖJDJUSTERING
- VÄRLDENS SNABBASTE SÖMMASKIN - UPP TILL 30 M/MIN
- SÖMNINGSHJULEN ÄR 60 MM FÖR EN PLATTARE SÖMPROCESS FÖR ATT UNDVIKA METALLUTTÖJNING
- FÄSTBAR PÅ VILKEN PLATS SOM HELST I SÖMMEN
- ANVÄNDBAR MED TRÅDLÖS BORR
- LÅG VIKT
- VERKTYGEN ÄR PLACERADE I ETT FODRAL AV MILITÄR KVALITET MED SKYDDSSKUM INUTI
- DET LÄTTASTE OCH SNABBASTE VERKTYGET I VÄRLDEN FÖR ENKEL OCH DUBBEL SÖMNAD I EN ENDA OPERATION

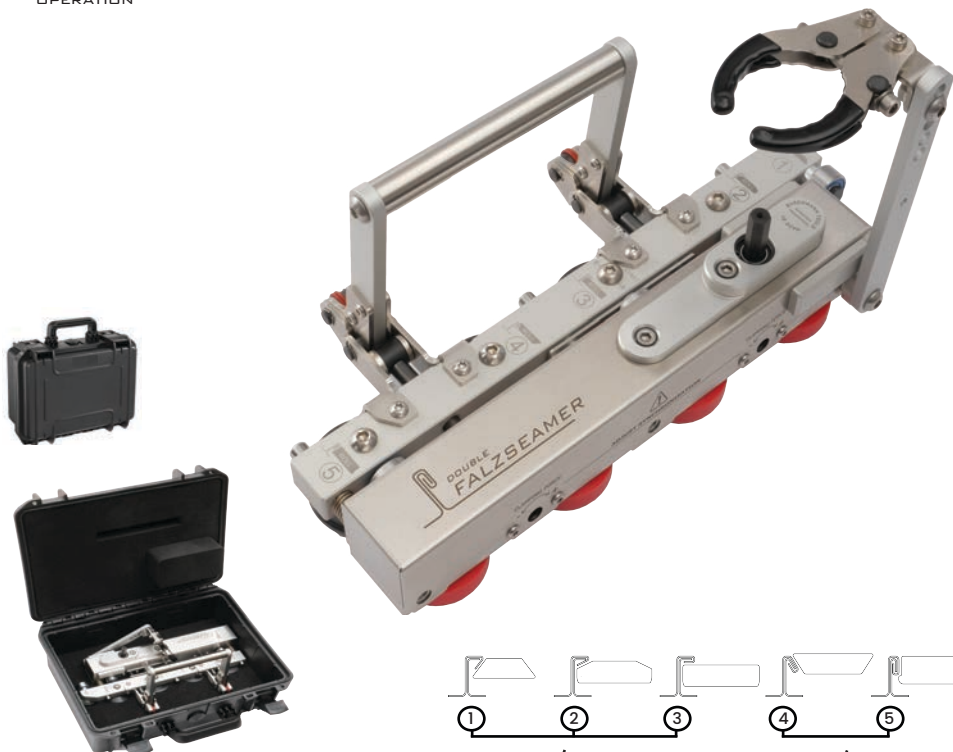

IP67 RATING

MIL SPECS

DEF STAN 01-41
STANAG 4280

DOUBLE FALZ SEAMER SETUP



När du installerar DOUBLE FALZ SEAMER måste vi ta bort och se till att sladdfri borrarackumulator tas bort från ackumulatorbormaskinen

Först när vi helt säkert vet att allt är ordentligt anslutet placerar vi batteriet i den trådlösa bormaskinen och börjar arbeta!

1 Placera den trådlösa bormaskinen på det 10 mm roterande axelhuvudets axel och dra åt.

2 Dra åt den trådlösa borren inuti hållaren med nyckeln som medföljer verktyget. Hållaren måste dras åt tills hållarsidorna går emot mot den trådlösa bormaskinen.

3/4 Justera hållfästet som ansluter den trådlösa bormonteringen till Double Falz Seamer-maskinen

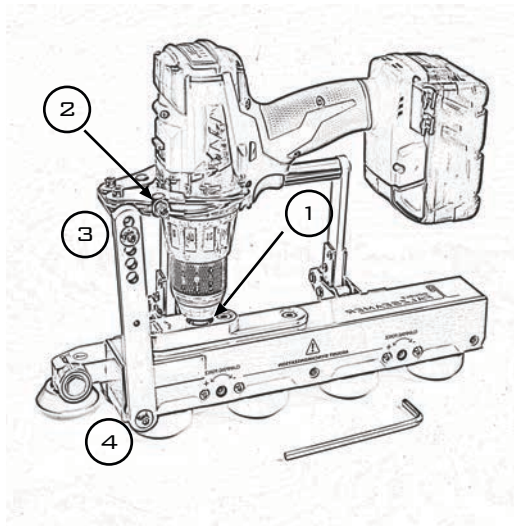

SKRUVA LOSS DEN TREDJE RULLEN OCH BYT DISTANSER BEROENDE PÅ METALLPROFILENS TJOCKLEK

- För metallprofil tjocklek 0,4 - 0,6 mm måste du använda en distanser på 4 mm
- För metallprofil tjocklek 0,6 - 0,8 mm måste du använda en distanser på 5 mm



FÖR TAK / DUBBELT STEG

Användning utan dubbel fyrkantig sömfolder



Början av metallprofilen är i linje med mitten av den tredje rullmarkören

Placera Double Falz Seamer så att den 3:e rullen är i mitten vid början av profilen, se bilden

Dra handtaget uppåt så att rullarna fixeras i sin position och börja arbeta.

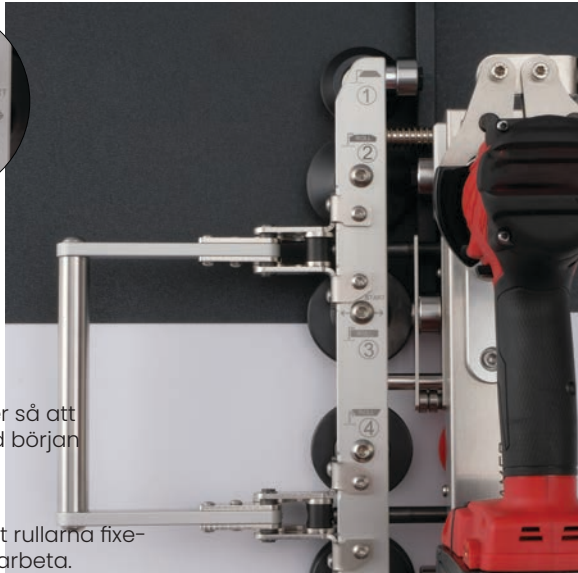

FÖR TAK / Dubbelt steg

Användning med dubbel fyrkantig sömfolder



1. Använd dubbel fyrkantig sömfolder en gång



2. Använd dubbel fyrkantig sömfolder två gånger



3. Använd dubbel fyrkantig sömfolder för dubbelsömnad

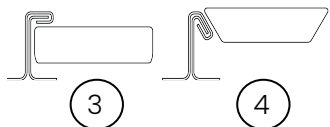
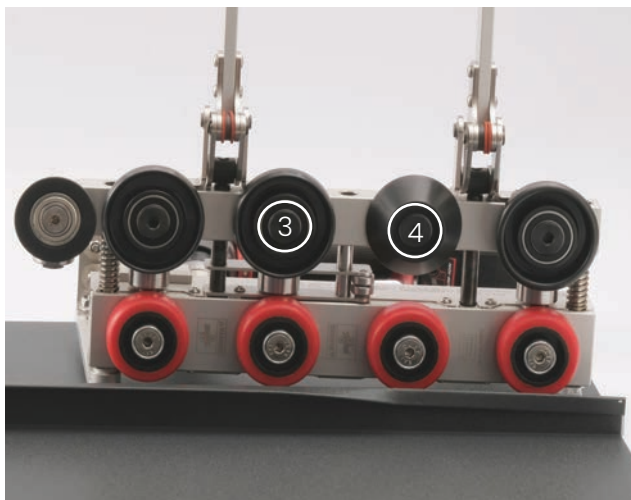

Den tredje rullen måste vara under sömprofilen

Den fjärde rullen måste vara ovanför sömprofilen

4. Se till att den tredje rullen är under sömmen och att den fjärde rullen är ovanför

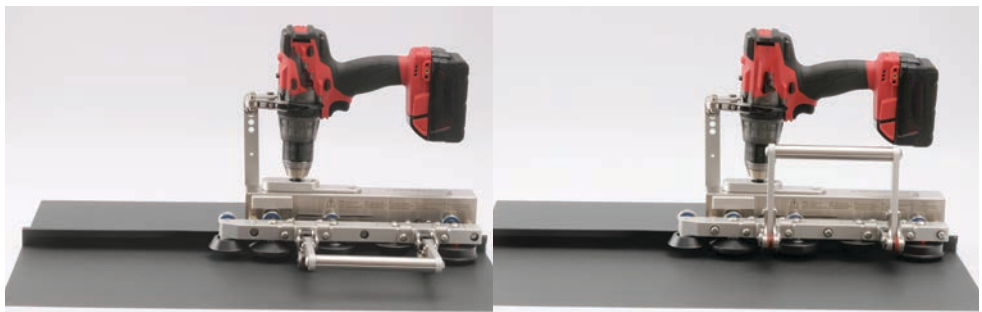

5. Placera Double Falz Seamer på sömmen med ett öppet handtag och stäng sedan Double Falz Seamer och börja sömma! Double Falz Seamer är fästbar på vilken plats som helst i sömmen

1.

Om det bara är nödvändigt att göra ett steg måste du skruva av rulle 4 och 5, sedan kan du börja sömma!

När du skruvar loss rullarna ser du att den fjärde (4) rullen är markerad med guld och den femte (5) rullen är markerad med röd gravering

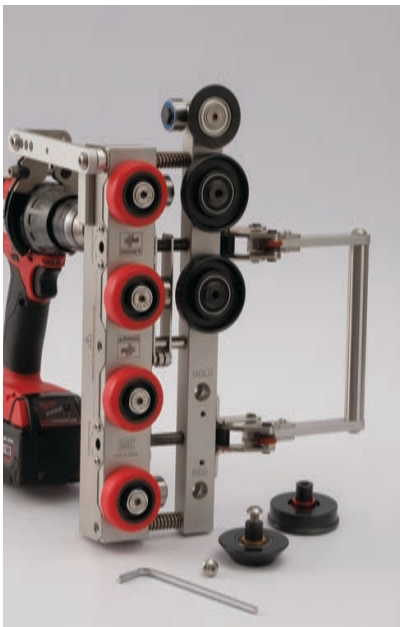

Början av metallprofilen är i linje med mitten av den tredje rullmarkören

2.

Placera DOUBLE FALZ SEAMER så att 3:e rullen är i mitten vid början av profilen, se bild

Dra handtaget uppåt så att rullarna fästs i sitt läge och börja arbeta



FÖRBJUDEN ANVÄNDNING

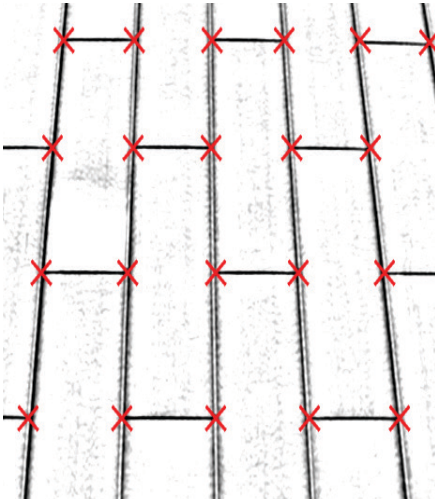

VARNING!

PÅ PLATSER DÄR FLERA PLÅTPROFILER
ÄR ANSLUTNA ÄR DET FÖRBJUDET
ATT ANVÄNDA DOUBLE FALZ SEAMER

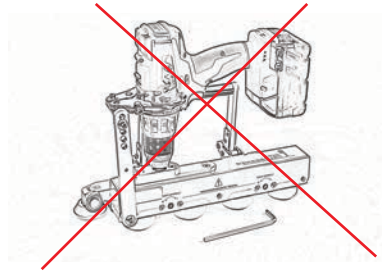

VIKTIGT SÄKERHETSMEDELÄNDE FÖR ATT ANVÄNDA DOUBLE FALZ SEAMER

- Se alltid till att ta bort ackumulatort från den trådlösa borsten innan ackumulatort installeras!
- När du utför arbete som inte är associerat med sömnadsuppgiften måste ackumulatort tas bort från den trådlösa borsten!
- Läs noggrant all säkerhetsinformation innan du använder DOUBLE FALZ SEAMER och spara den för framtida referens.
- Som princip måste alla personer som ansvarar för uppstart, drift, underhåll och reparation av maskinen ha läst och förstått bruksanvisningen, särskilt kapitlet om säkerhet.
- När du arbetar med DOUBLE FALZ SEAMER på ett tak måste du alltid använda taklina och följa alla säkerhetsföreskrifter.
- Ta varsamt bort allt förpackningsmaterial innan du använder DOUBLE FALZ SEAMER för första gången.
- Se alltid till att DOUBLE FALZ SEAMER är ordentligt monterad innan du använder verktyget.
- Håll händer, fingrar, hår, kläder och andra verktyg på säkert avstånd. Placera aldrig dina händer, fingrar eller verktyg mellan skivorna.
- Sträck dig inte för långt. Ha hela tiden ett stabilt fotfäste och en god balans.
- SVar uppmärksam. Titta på vad du gör. Använd sunt förnuft. Använd inte verktyget när du är trött eller påverkad av droger, alkohol eller medicinering. Ett ögonblick av ouppmärksamhet under drift kan leda till allvarlig personskada.
- Bär inte lösa kläder eller smycken. Håll hår, kläder och handskar borta från rörliga delar. Lösa kläder, smycken eller långt hår kan fastna i rörliga delar.
- Efter att ha använt DOUBLE FALZ SEAMER, se till att verktyget inte är blött innan du lägger det i lådan. Rengör verktyget och ta bort sand och damm som samlas runt skivorna.
- Utsätt inte DOUBLE FALZ SEAMER för extrema temperaturer. Det rekommenderas inte att du använder enheten i kallt väder (under noll grader). Utsätt inte DOUBLE FALZ SEAMER för regn och använd den inte under fuktiga eller blöta förhållanden.
- Detta verktyg är inte avsett att användas av barn. Se till att barn inte kommer åt DOUBLE FALZ SEAMER.
- När DOUBLE FALZ SEAMER och tillbehör inte används ska du förvara dem på ett säkert ställe.
- Det är strängt förbjudet att lägga och hålla en blöt DOUBLE FALZ SEAMER i förvaringslådan.
- När Double Falz Seamer och tillbehör inte används ska du förvara dem på ett säkert ställe.
- Det är strängt förbjudet att sätta och hålla en våt Double Falz Seamer i ett fall.

! LÅT INTE bekvämlighet eller kännedom om produkten (som erhållits genom upprepad användning) ersätta strikt efterlevnad av säkerhetsreglerna för den aktuella produkten. FELAKTIGT BRUK eller underlåtenhet att följa säkerhetsreglerna som anges i denna bruksanvisning kan orsaka allvarlig personskada.!

ANVÄNDARINSTRUKTIONER FÖR DOUBLE FALZ SEAMER

- DOUBLE FALZ SEAMER får endast drivas av kvalificerade och behöriga personer som måste känna till de nationella reglerna för förebyggande av olyckor.
- Ta varsamt bort förpackningar och alla reklametiketter innan du använder DOUBLE FALZ SEAMER för första gången.
- Använd lämpliga arbetskläder. Långt hår ska skyddas av ett hårnät. Använd skyddshandskar.
- Du är skyldig att kontrollera DOUBLE FALZ SEAMER för yttre synliga skador och defekter innan arbetet påbörjas och att meddela och eliminera eventuella förändringar (inklusive driftsbeteenden) som påverkar säkerheten
- Kontrollera alla skruvar – dra åt skruvar vid behov.
- Fungerar med trådlös borr från 80 N m

FÖREBYGGANDE AV EVENTUELLA DRIFTSFEL

- Om DOUBLE FALZ SEAMER inte fungerar – se till att borbatteriet är laddat :)
- Om rullarna repade bort färg från metallen – se till att arbetsområdet är fritt från sand, damm osv...
- Om ljudet inte låter bra under sömning – se till att profilen är korrekt vikt
- Om de roterande rullar börjar rosta – verktyget har inte rengjorts ordentligt efter bruk
- Om verktyget stannar – du kan inte använda det på den specifika platsen. Om den trådlösa borren är tillräckligt kraftfullt – den tål motståndet, men verktyget kommer att gå sönder. Om den trådlösa borren inte är tillräckligt kraftfullt – borren kommer att gå sönder, men verktyget håller

VÅRD, UNDERHÅLL & FÖRVARING AV DOUBLE FALZ SEAMER

- Se alltid till att batteriet är bortkopplat från den trådlösa borren och rengör bara verktyget!
- Rengör enheten varje gång du använder den.
- Rengör DUBBEL FALZ SEAMER och torka bort fukt, damm och sand.
- Håll alltid mekaniken ren.
- KHåll de roterande delarna fria från damm, sand och fukt.
- Kontrollera alla skruvar regelbundet.
- Det är strängt förbjudet att placera och förvara en blöt eller fuktig Double Falz Seamer i förvaringslådan

GARANTI

TACK FÖR ATT DU KÖPT EN DUBBEL FALZ SEAMER!

Vi garanterar att alla DOUBLE FALZ SEAMER är tillverkad av högkvalitativa material och inte har några tillverkningsfel. Om din enhet påvisar följande fel kommer vi utan kostnad att åtgärda dem i enlighet med lagen. Därför ger vi en 1 (ett) års begränsad garanti på våra verktyg från fakturadatumet. Begränsad garanti gäller endast vid första försäljningen. Du måste kontakta företaget som har sålt produkten för att lämna in anspråk. Se till att du har köpedokumentet! Enheten måste levereras för reparation i en komplett uppsättning.

Om DOUBLE FALZ SEAMER repareras av en okvalificerad person kan vi inte längre garantera enhetens kvalitet. Vi kan inte heller garantera enhetens kvalitet om:

- verktyget är mekaniskt skadat, tappat eller på annat sätt trasigt;
- har använts med felaktiga arbetsmetoder;
- har använts med olämpliga tillbehör;
- verktyget används för oförutsedda ändamål;
- verktyget används efter upptäckt av en defekt;
- verktyget användes av en person utan nödvändiga färdigheter;
- verktyget sköttes inte ordentligt;
- verktygets konstruktion och parametrar har ändrats.

DOUBLE FALZ SEAMER är en komplex kombination av mekaniska delar och har många rärliga delar och delar som kan slitas ut. Slitage av delar är ett normalt fenomen, inte ett produktfel. Slitna delar som resultat av normal användning kommer inte att bytas ut gratis. Slitagedelar är till exempel: handtag, skydd, kedja, hjul, växel, axel, PVC-kugghjul, PVC-låda och alla andra rörliga delar.

Buschmann tools

INVENTION | PRODUCTION

UTSKRIVBAR PDF-INSTRUKTION

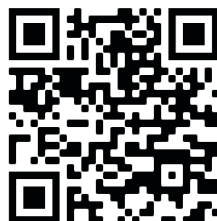

[HTTPS://BUSCHMANNTOOLS.COM/DFALZSEAMER/SWE](https://buschmanntools.com/DFalzSeamer/SWE)

VÅRA LÄNKAR

[HTTPS://BUSCHMANNTOOLS.COM/](https://buschmanntools.com/)

[HTTPS://WWW.FACEBOOK.COM/BUSCHMANNTOOLS/](https://www.facebook.com/buschmanntools/)

[HTTPS://WWW.INSTAGRAM.COM/BUSCHMANNTOOLS/](https://www.instagram.com/buschmanntools/)



Homepage



Instagram



Facebook