

Nock- och takfotsräcke för falsade tak

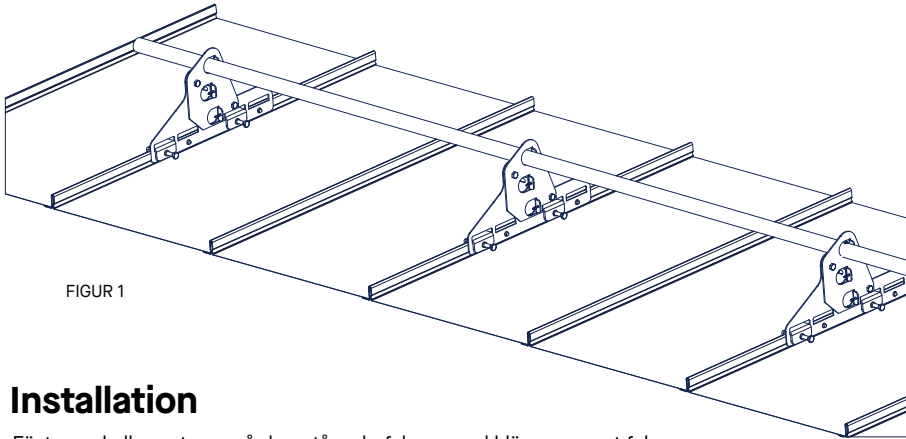

FIGUR 1

Installation

Fästena skall monteras på den stående falsen med klämman runt falsen och fästet. Klämman sticks in i det rektangulära öppningen i fästet.

På klicktak skall fästet ligga an mot den släta sidan av falsen (figur 2). På bandtäckning skall fästet ligga an mot den falsade sidan (figur 3).

Åtdragningsmoment på klämmor är 18 Nm. Vid rätt åtdragningsmoment kommer klämman att ge sig något vilket skapar en beständig och pålitlig anslutning (figur 4).

Montera rörfästet till fästet med 2 skruv (7). På ändfästena säkras fästet med 2st muttrar (8) (figur 5, 6).

Skjut in röret i övre hålet på fästet.

Säkra röret i ändfästena med skruv (6) (figur 6 och 7).

Röret skarvas genom att skjuta i den krympta änden och låsa skarven med skruv (6) (figur 8).

Minst 3 fästen skall monteras i sammanhängande längd.

Max avstånd mellan fästen 1200 mm.

Max utstick på röret från ändfäste 200 mm.

FIGUR 2

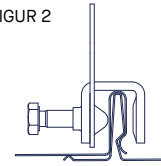

Klicktak

FIGUR 3

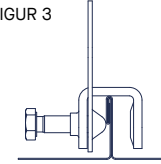

Dubbfalsat plåttak

FIGUR 4

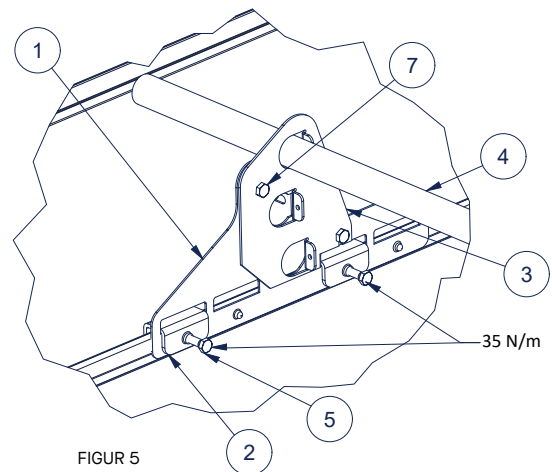
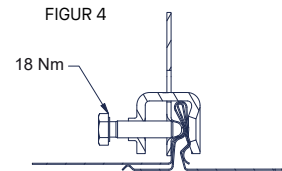

FIGUR 5

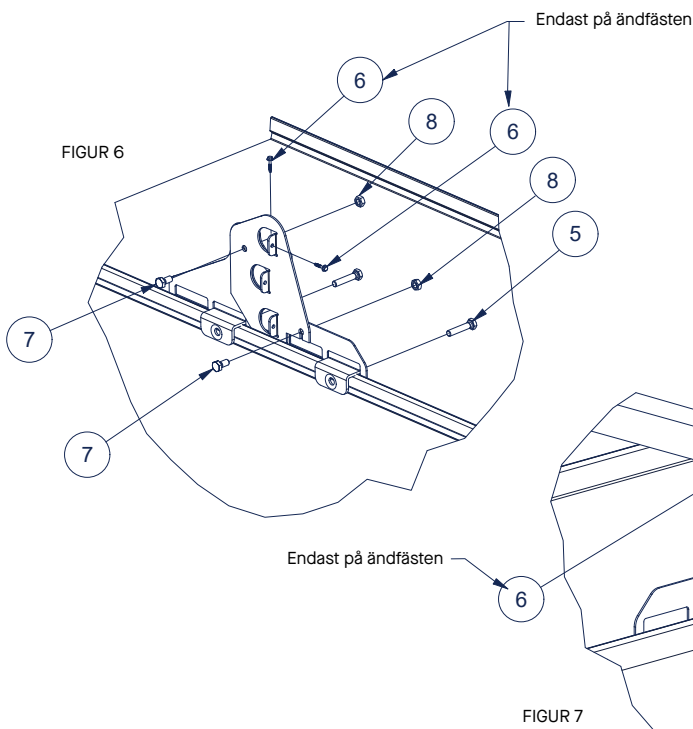

FIGUR 6

FIGUR 7

1. Fäste falsade tak
2. Låsklämma falsade tak
3. Fäste för rör
4. Räckerör \varnothing 32 mm
5. Skruv vfz. M8×30
6. Självgående skruv 4,8×25 eller självborrande skruv 4,8×19
7. Skruv vfz. M8×16
8. Mutter vfz. M8

FIGUR 8

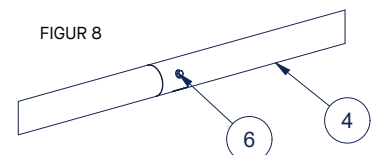

Underhåll

Plannjas produkter är hållbara och säkra att använda, garanterat av det pågående kvalitetskontroll- och utvecklingsarbetet av Piristeel Oy, samt av korrekt installation av produkterna enligt tillverkarens instruktioner. För att säkerställa tillförlitligheten och säkerheten hos produkterna måste fastighetsägaren utföra årliga översyn av samtliga ingående enheter samt takytan med tillhörande underkonstruktion.

Kontrollera åtdragning av skruv i anslutningar, fästen och anslutna delar.

Kontrollera infästningar. Se till att stora mängder snö avlägsnas för att undvika överbelastning på strukturerna, fixerade enheter och tillbehörspunkter (det kan finnas behov av att göra detta vid flera tillfällen under vintern).

Kontrollera ytbehandlingen och reparera/åtgärda ev. skador. Byt ut eller reparera skadade eller felaktiga delar så snart som möjligt för att undvika faror.



CERTIFIKATNR: C900083

Den här produkten har monterats av

Företag:

Montör: